



2025



STELLAR

То, что выглядит просто, но при этом работает – непросто. Наши усилия направлены на оптимизацию известных конструкций сельскохозяйственных машин. В наших машинах меньше деталей и эти детали проще в изготовлении. За счет этих решений мы можем позволить себе не экономить на материалах и комплектующих, сохраняя приемлемый уровень цен. Наша техника рассчитана служить долгие годы и требовать минимум внимания. Жертвой оптимизации может стать дополнительный функционал, но надёжность и долговечность – всегда остаются в приоритете!

Наши инженеры-конструкторы не заперты в кабинетах, а технологи в цехах. Мы общаемся друг с другом, изучаем новые мировые технологии, выезжаем к клиентам, спорим и находим новые решения. Закрепляем успехи и фиксируем неудачи в специализированном софте. Опять спорим. И движемся вперед...

Профессионально неуступчивый, но дружный  
коллектив АО «СТЕЛЛАР»

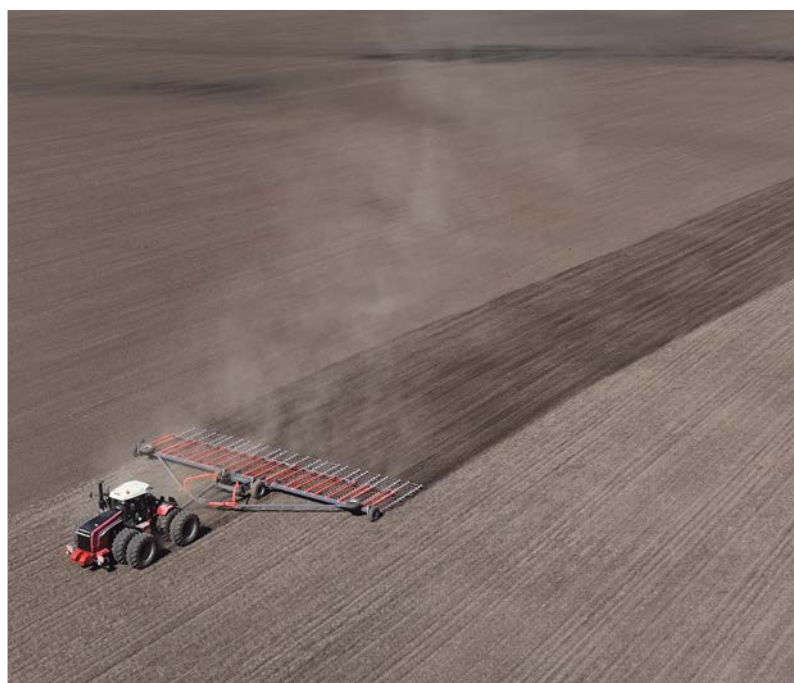
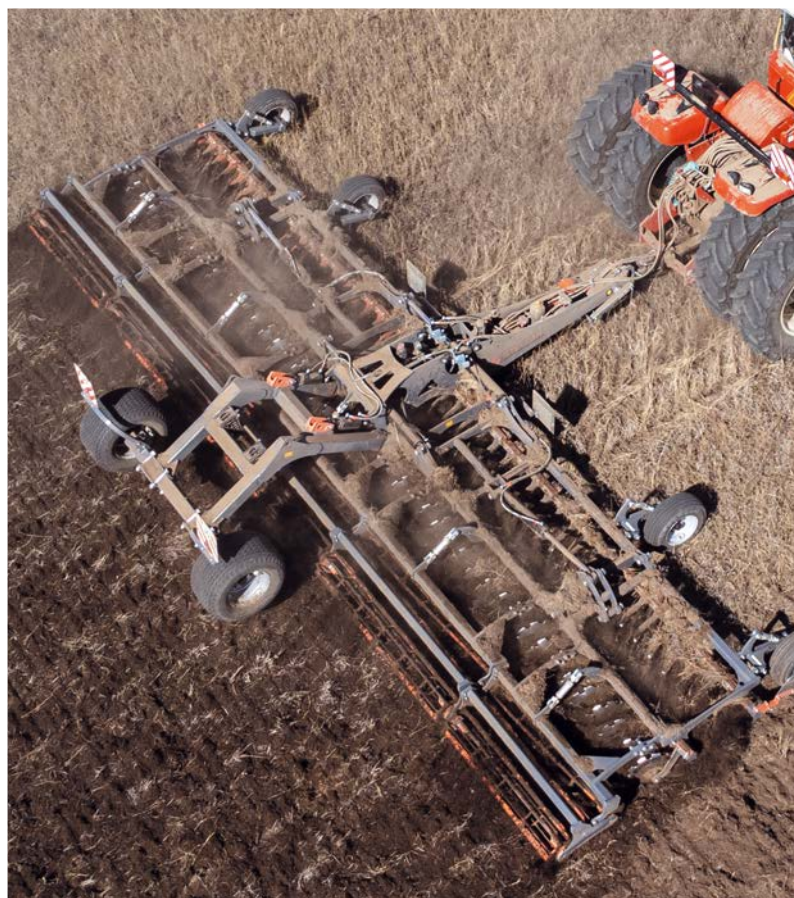

# БОРОНА ТЯЖЁЛАЯ ЗУБОВАЯ (БТЗ)



Сертификат соответствия

**Бороны тяжелые зубовые STELLAR закрывают влагу в период весеннего боронования, одновременно распределяя пожнивные остатки; разрушают поверхностную корку на глубину до 8 см; выравнивают поверхность поля, измельчая крупные комки почвы; используются для обработки паровых полей и заделки удобрений.**

## ТЕХНИЧЕСКИЕ ХАРАКТЕРИСТИКИ

Показатель	БТЗ-14	БТЗ-18	БТЗ-22	БТЗ-26
Габаритные размеры в рабочем положении (Д/Ш/В), м	10,3/14/1,5	10,3/18/1,5	10,3/22/1,5	10,3/26/1,5
Габаритные размеры в транспортном положении (Д/Ш/В), м	12,7/4,5/3,8	14,7/4/3,9	16,4/4/3,9	18,4/4/3,9
Масса, т	5,7	6,1	7	7,8
Ширина захвата, м	14,0	18	22	26
Количество установленных борон БЗСС, шт.	28	36	44	52
Масса одной бороны БЗСС, кг	43	43	43	43
Шаг расстановки зубьев, мм	50	50	50	50
Глубина обработки почвы, см	до 8	до 8	до 8	до 8
Требуемая мощность трактора (колёсного), л.с.	180-250	250-300	300-350	350-425
Тяговый класс трактора, тс	3-4	4-5	5-6	6-7
Рабочая скорость, км/ч	до 12	до 12	до 12	до 12
Производительность за час при скорости 10 км/ч, Га	10	18	22	26
Транспортная скорость, км/ч	25	25	25	25
Радиус поворота (min), м	14	18	22	26

**!** Техническое совершенствование агрегата может привести к небольшим расхождениям между конструкцией и изображением в каталоге.

## ПРЕИМУЩЕСТВА

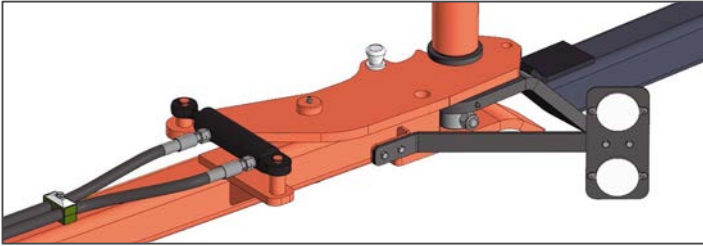

■ В конструкции нет традиционного для многих производителей тросового фиксатора замка, вместо этого используются гидравлические замки, поэтому нет опасности несанкционированного открытия замка при работе агрегата, например, при развороте.



■ Жёсткая растяжка (штанга) позволяет при необходимости сдать назад, в отличие от тросовых конструкций.



■ Широкие колёса на сцепке (базе) не дают боронам проваливаться, они более устойчивы в работе.

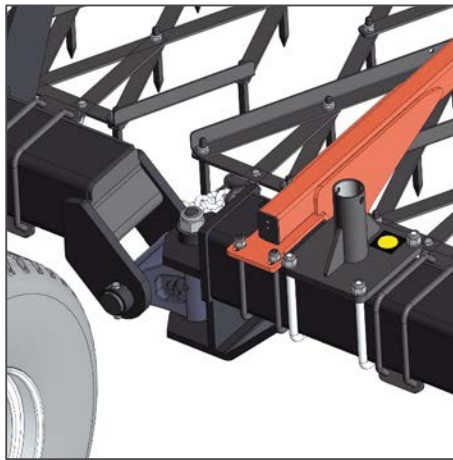

■ Для соединения центрального бруса с боковыми используется литая термообработанная крестовина, что значительно надёжнее и долговечнее сварных конструкций.

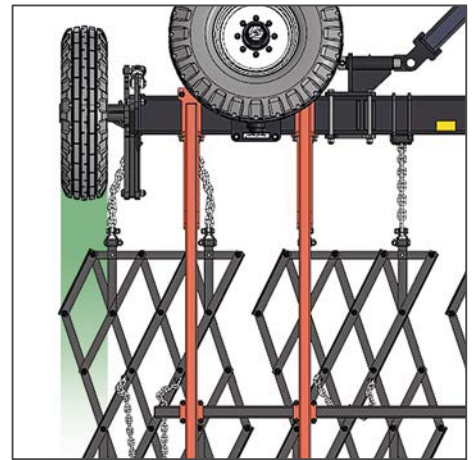

■ Отсутствие следа от крайних колёс позволяет получить равномерно обработанное поле, без чередующихся уплотнённых колёсами полос.

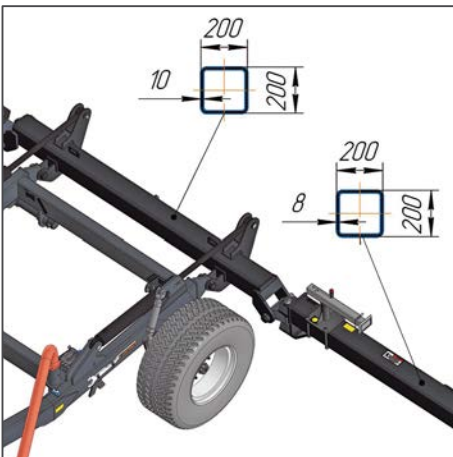

■ Рама бороны изготовлена из толстостенного стального профиля квадратного сечения марки 09Г2С.

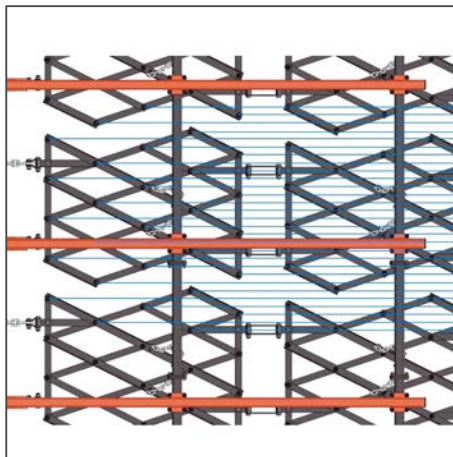

■ Конструкция и расположение борон БЗСС обеспечивают равномерную обработку с шагом 50 мм

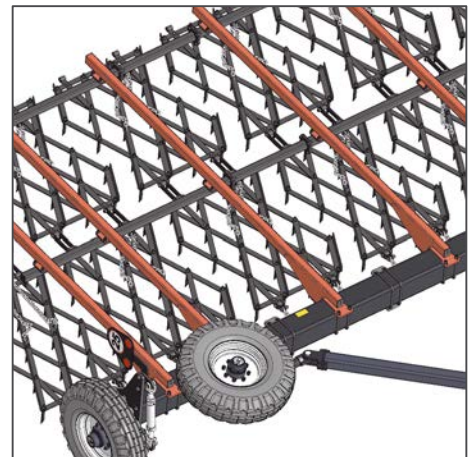

■ Одна рама для четырёх орудий (БТЗ, БТП, БЗШ и КП) даёт возможность трансформировать БТЗ в прикатывающий каток, пружинную или шлейфовую борону путём замены рабочих секций.

■ Простое обслуживание – минимальное количество мест смазки.

■ Полимерное окрашивание орудия – отличная защита от коррозии и долговечность использования, высокая стойкость к истиранию.

■ Высокая рабочая скорость вкупе с минимальным временем на подготовку к работе обеспечивают высокую производительность тяжелых зубчатых борон.

# БОРОНА ТЯЖЁЛАЯ ПРУЖИННАЯ (БТП)



Сертификат соответствия

Бороны тяжёлые пружинные STELLAR выравнивают поверхность поля, измельчая крупные комки почвы; разрушают поверхностную корку на глубину до 8 см; распределяют и частично измельчают сухую стерню; закрывают влагу; уничтожают всходы сорняков; используются для заделки химикатов.

❗ В 2020 году бороны тяжёлые пружинные STELLAR прошли полевые испытания, которые показали высокую надёжность конструкции и соответствие результатов работы современным агротехническим требованиям.

## ТЕХНИЧЕСКИЕ ХАРАКТЕРИСТИКИ

Показатель	БТП-15	БТП-18	БТП-22	БТП-26
Габаритные размеры в рабочем положении (Д/Ш/В), м	9,5/15/1,5	9,5/18/1,5	9,5/21,6/1,5	9,5/25,3/1,5
Габаритные размеры в транспортном положении (Д/Ш/В), м	12,7/4,5/3,5	14,4/4/3,5	16,2/4/3,5	18/4/3,5
Масса, т	5,25	6,2	7	7,6
Ширина захвата, м	14,5	18	21,6	25,3
Количество рабочих секций, шт.	8	10	12	14
Число рабочих органов (спаренные пружинные зубья), шт.	120	150	180	210
Шаг расстановки зубьев, мм	60	60	60	60
Глубина обработки почвы, см	до 8	до 8	до 8	до 8
Диаметр зуба, мм	14	14	14	14
Требуемая мощность трактора (колёсного), л.с.	от 210	250-300	300-350	350-425
Тяговый класс трактора, тс	4	4-5	5-6	6-7
Рабочая скорость, км/ч	12-18	12-18	12-18	12-18
Производительность за час при скорости 15 км/ч, Га	22,5	26,9	32,3	37,7
Транспортная скорость, км/ч	25	25	25	25
Радиус поворота (min), м	14	18	22	26

**!** Техническое совершенствование агрегата может привести к небольшим расхождениям между конструкцией и изображением в каталоге.

## ПРЕИМУЩЕСТВА

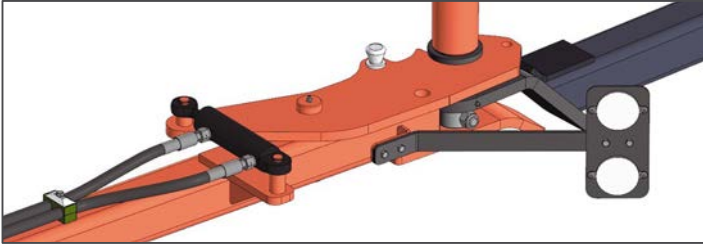

■ В конструкции нет традиционного для многих производителей тросового фиксатора замка, вместо этого используются гидравлические замки, поэтому нет опасности несанкционированного открытия замка при работе агрегата, например, при развороте.



■ Жёсткая растяжка (штанга) позволяет при необходимости сдать назад, в отличие от тросовых конструкций.



■ Широкие колёса на сцепке (базе) не дают боронам проваливаться, они более устойчивы в работе.

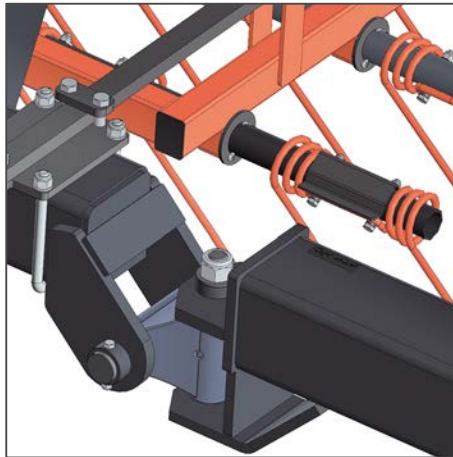

■ Для соединения центрального бруса с боковыми используется литая термообработанная крестовина, что значительно надёжнее и долговечнее сварных конструкций.

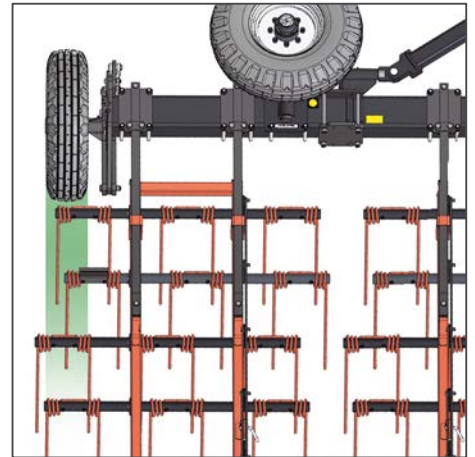

■ Отсутствие следа от крайних колёс позволяет получить равномерно обработанное поле, без чередующихся уплотнённых колёсами полос.

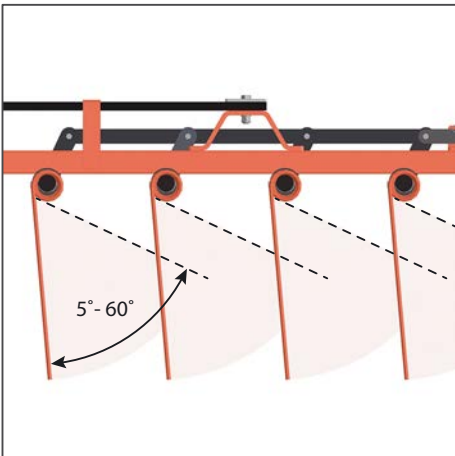

■ Шесть возможных положений зубьев с различными углами атаки позволяют максимально эффективно производить различные полевые операции.

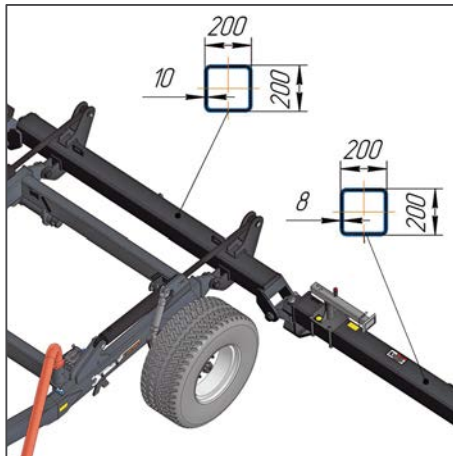

■ Рама борона изготовлена из толстостенного стального профиля квадратного сечения марки 09Г2С.

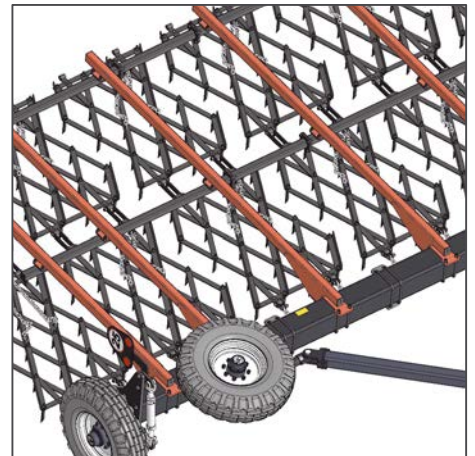

■ Одна рама для четырёх орудий (БТЗ, БТП, БЗШ и КП) даёт возможность трансформировать БТП в прикатывающий каток или зубовую борону путём замены рабочих секций.

■ Простое обслуживание – минимальное количество мест смазки.

■ Полимерное окрашивание орудия – отличная защита от коррозии и долговечность использования, высокая стойкость к истиранию.

■ Высокая рабочая скорость вкупе с минимальным временем на подготовку к работе обеспечивают высокую производительность тяжёлых пружинных борон.

# БОРОНА ЗУБОВАЯ ШЛЕЙФОВАЯ (БЗШ)



**Бороны зубовые шлейфовые STELLAR предназначены для выравнивания полей, подготовки почвы к посевным работам, возделывания пахотных земель, для закрытия влаги в верхнем слое почвы и заделывания удобрений.**

Сертификат соответствия

## ТЕХНИЧЕСКИЕ ХАРАКТЕРИСТИКИ

Показатель	БЗШ-15	БЗШ-18	БЗШ-22	БЗШ-25
Габаритные размеры в рабочем положении (Д/Ш/В), м	12,2/15/1,4	12,2/18/1,4	12,2/22/1,4	12,2/25/1,4
Габаритные размеры в транспортном положении (Д/Ш/В), м	12,7/4,6/3,8	14,4/4,5/3,8	16,4/4,5/3,8	18,1/4,5/3,8
Масса бороны, т	6,5	7,1	7,9	8,6
Ширина захвата, м	15	18	22	25
Количество рабочих секций, шт.	10	12	14	16
Количество зубьев на секции, шт.	80	80	80	80
Глубина обработки почвы, см	до 8	до 8	до 8	до 8
Требуемая мощность трактора (колесного), л.с.	от 210	300-350	350-400	420-450
Тяговый класс трактора, тс	5	5-6	6-7	7-8
Рабочая скорость, км/ч	7-10	7-10	7-10	7-10
Производительность за час при скорости 10 км/час, га	15	18	22	25
Транспортная скорость, км/ч	25	25	25	25
Радиус поворота (min), м	15	18	22	25





Техническое совершенствование агрегата может привести к небольшим расхождениям между конструкцией и изображением в каталоге.

## ПРЕИМУЩЕСТВА



■ Одна рама для четырех орудий (БТЗ, БТП, БЗШ, и КП) даёт возможность трансформировать БЗШ в борону тяжёлую зубовую, тяжёлую пружинную или каток прикатывающий путём замены рабочих секций.

■ Имея одну раму с БТЗ, БТП и КП, борона зубовая шлейфовая сохраняет все основные преимущества указанных орудий STELLAR.

## ОСОБЕННОСТИ

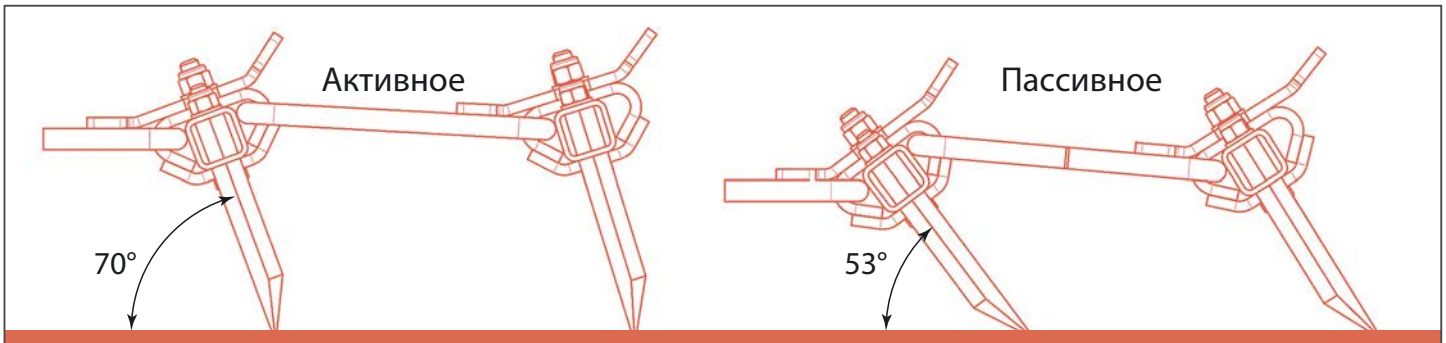

■ Рабочие органы БЗШ – шлейфовые секции, в которых каждый ряд зубьев закреплен шарнирно. Одна шлейфовая секция состоит из 16 рядов зубьев, благодаря чему достигается работа со сплошным перекрытием зубьев без их забивания.

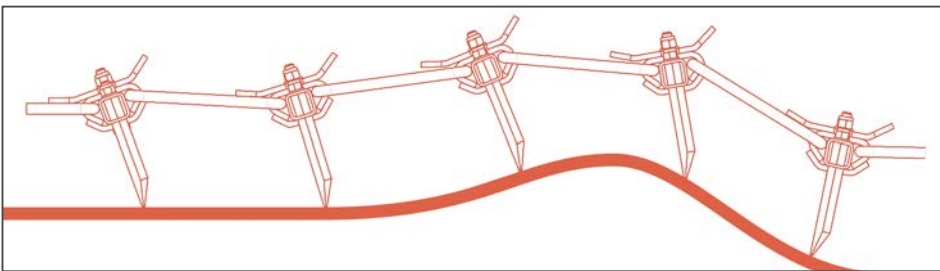

■ Рабочая секция имеет 2 возможных рабочих положения: активное и пассивное. В активном положении борона работает более агрессивно, на максимальную глубину, хорошо измельчает комья, но с увеличенным сопротивлением. В пассивном положении борона работает менее агрессивно, на меньшую глубину и с уменьшенным сопротивлением.

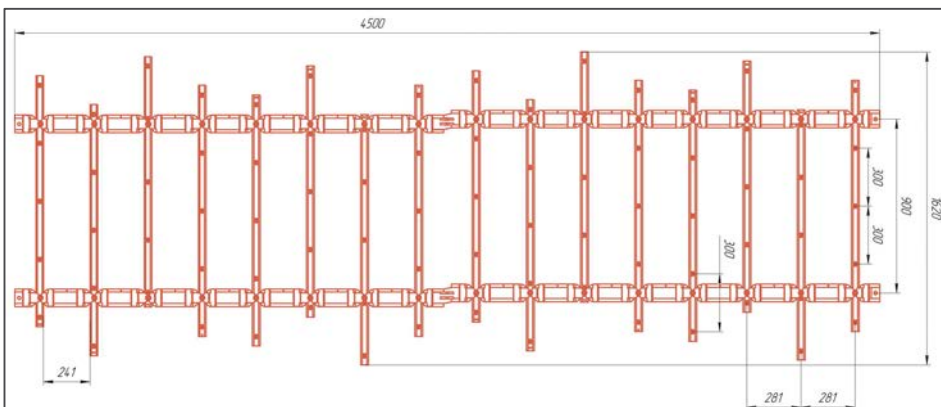

■ За счет гибкой шарнирной конструкции рабочая секция хорошо копирует неровности почвы, что позволяем максимально качественно обрабатывать поверхность поля.

■ Рабочая секция имеет ширину 1620 мм, на одной секции располагается 80 зубьев. На 1 метр захвата агрегата приходится 51 зуб. При ширине зуба в 21 мм получаем 100% перекрытие ( $51 \times 21 = 1071$  мм).

# КАТОК ПРИКАТЫВАЮЩИЙ (КП)



Сертификат соответствия

Каток прикатывающий **STELLAR** предназначен для предпосевного и послепосевного прикатывания почвы: выравнивает поверхность поля, разрушает комья и уплотнения не осевшей, поздно обработанной почвы; способствует сохранению влаги и хорошего контакта семян с почвой.

## ТЕХНИЧЕСКИЕ ХАРАКТЕРИСТИКИ

Показатель	КП-18	КП-22
Габаритные размеры в рабочем положении (Д/Ш/В), м	9,1/18,3/1,4	9,1/22,3/1,4
Габаритные размеры в транспортном положении (Д/Ш/В), м	14,3/4/3	16,7/4/3
Масса, т	8,7	10,1
Ширина захвата, м	18,1	22,1
Количество рабочих секций, шт	9	11
Диаметр кольчато-шпорового колеса, мм	460	460
Количество установленных кольчато-шпоровых колес	117	143
Рабочая скорость, км/ч	8-10	8-10
Производительность за 1 час основного времени (расчетная), Га	18,1	22,1
Требуемая мощность трактора (колесного), л/с	200	250
Тяговый класс трактора, тс	3	4
Способ агрегатирования	Полуприцепной (палец 50мм)	Полуприцепной (палец 50мм)
Транспортная скорость, км/ч	25	25
Радиус поворота (min), м	18	22

**!** Техническое совершенствование агрегата может привести к небольшим расхождениям между конструкцией и изображением в каталоге.

## ПРЕИМУЩЕСТВА

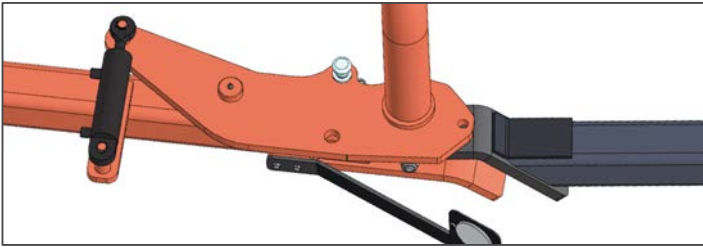

■ В конструкции КП нет традиционного для многих производителей тросового фиксатора замка, вместо этого используются гидравлические замки, поэтому нет опасности несанкционированного открытия замка при работе агрегата, например, при развороте.



■ Жёсткая растяжка (штанга) позволяет без дополнительных механизмов при необходимости сдать назад, в отличие от тросовых конструкций.



■ Широкие колёса на сцепке (базе) позволяют эксплуатировать орудие на мягких грунтах.

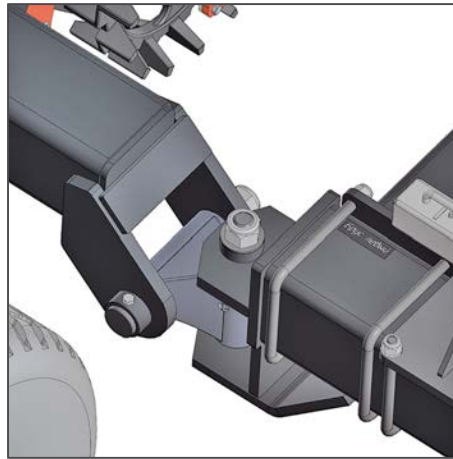

■ Для соединения центрального бруса с боковыми используется литая термообработанная крестовина, что значительно надёжнее и долговечнее сварных конструкций.

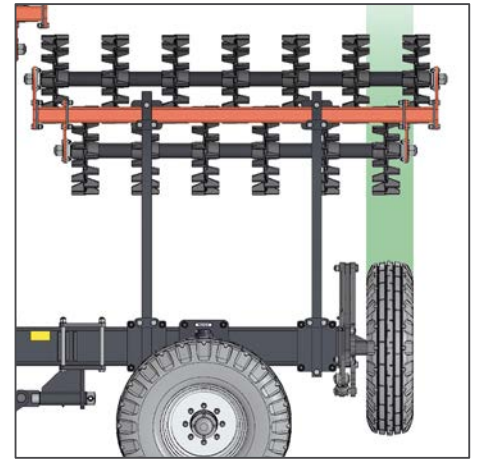

■ Отсутствие следа от крайних колёс позволяет получить равномерно обработанное поле.

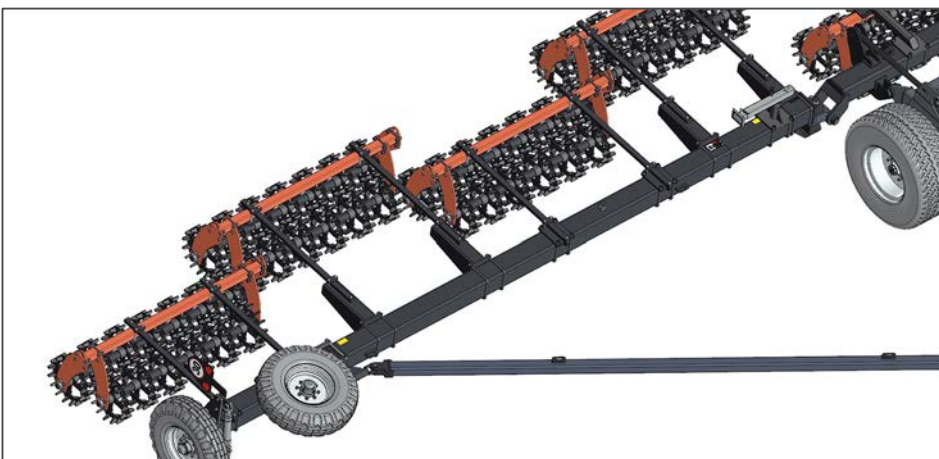

■ Рессорная подвеска секций на крайних брусках позволяет им копировать неровности поля.

■ Высокая рабочая скорость вкупе с минимальным временем на подготовку к работе обеспечивают высокую производительность.

■ Полимерное окрашивание орудия – отличная защита от коррозии и долговечность использования; высокая стойкость покрытия к истиранию.

■ Одна рама для четырёх орудий (БТЗ, БТП, БЗШ и КП) даёт возможность трансформировать КП в пружинную или зубовую борону путём замены рабочих секций.

# КАТОК-ИЗМЕЛЬЧИТЕЛЬ (КИ)

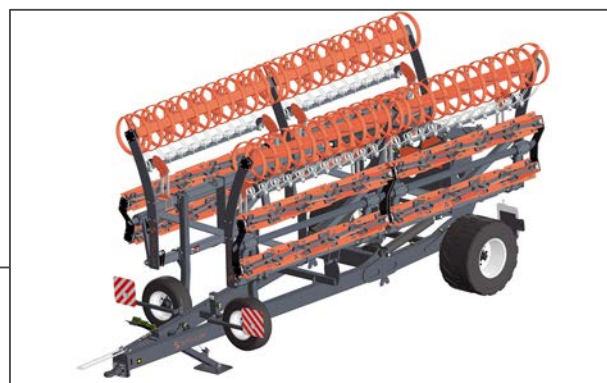

**Каток-измельчитель STELLAR предназначен для высокопроизводительного измельчения стерни подсолнечника, кукурузы, рапса, а также сидеральной массы.**

## ТЕХНИЧЕСКИЕ ХАРАКТЕРИСТИКИ

Показатель	КИ-12
Габаритные размеры в рабочем положении с прикатывающим катком (Д/Ш/В), м	9,25/12,5/1,7
Габаритные размеры в транспортном положении с прикатывающим катком (Д/Ш/В), м	8/3/3,6
Ширина захвата, м	12,4
Требуемая мощность трактора (колёсного), л.с.	от 280
Рабочая скорость, км/ч	18-25
Транспортная скорость, км/ч	25
Дорожный просвет, см	40
Заглубление ножей, см	2-4
Диаметр колец прикатывающего катка, см	60
Диаметр ножевого катка, см	30
Количество рабочих органов (ножей), шт.	240
Масса (с прикатывающим катком), т	8
Производительность за час (расчетная), Га	21-30

## ПРЕИМУЩЕСТВА



■ Ножевые валы обеспечивают высокую скорость вращения, что способствует наилучшему резу стеблей и создает земляной вал для получения мульчи на поверхности. Износостойкость и самозатачиваемость ножей достигается за счёт используемого материала и его термообработки.

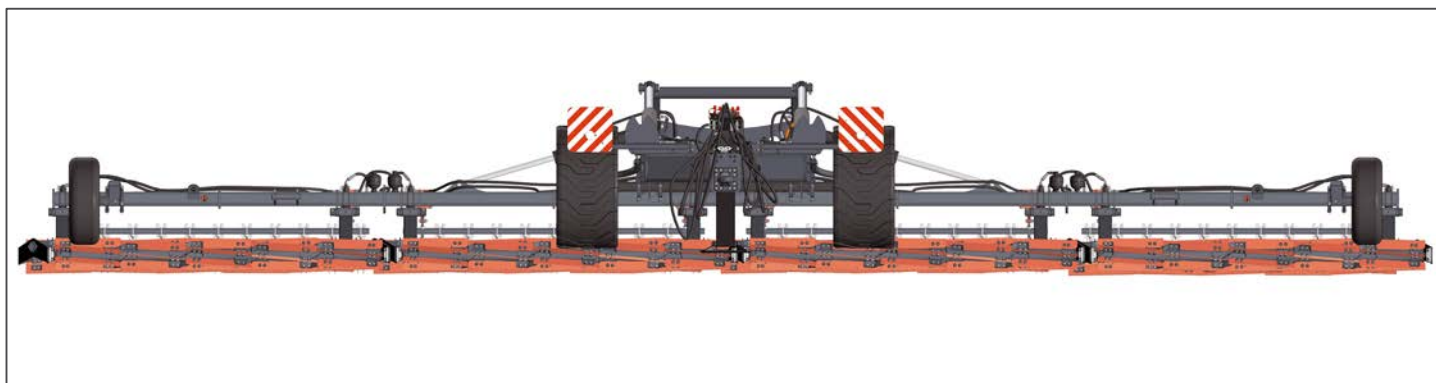

■ Высокая производительность катка-измельчителя достигается за счёт сочетания ширины захвата с высокой скоростью обработки. Минимальные тяговые усилия обуславливают низкий расход топлива.

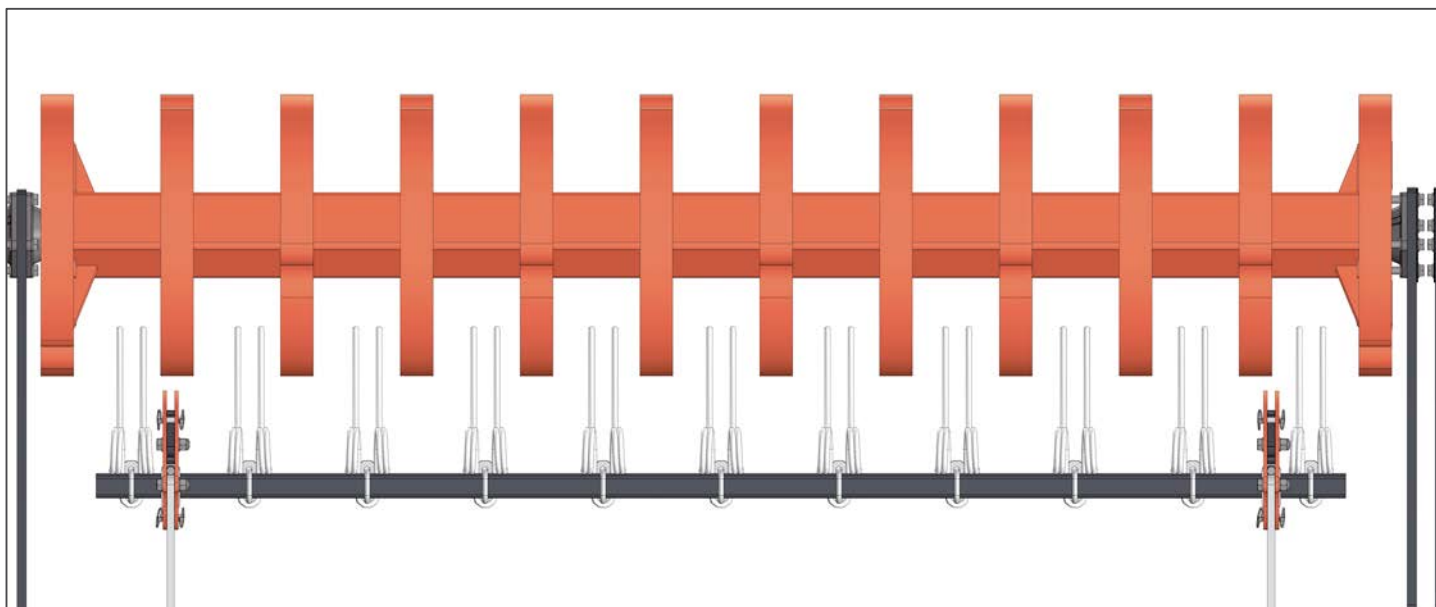

■ Благодаря однорядной штригельной бороне обеспечивается равномерное распределение измельченного материала по поверхности поля.



■ Гидравлическая система с двумя манометрами позволяет регулировать давление рабочих органов на почву и давление подпора, подбирая характеристики под конкретные условия эксплуатации.

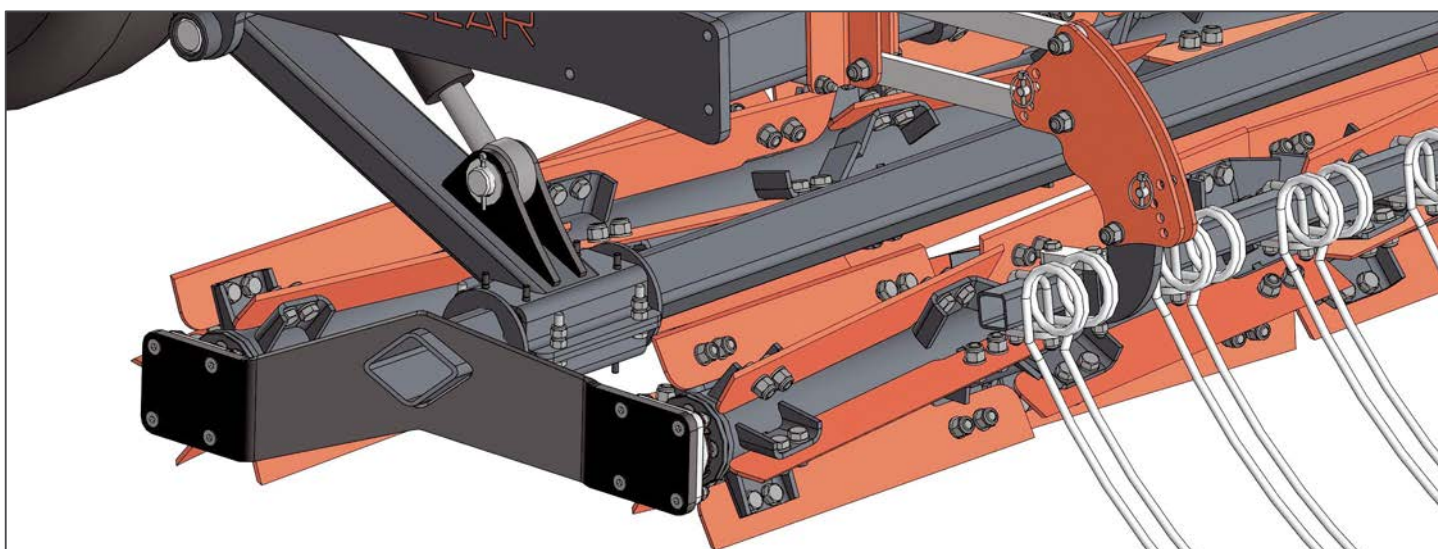

■ Демпферы (резиновые амортизаторы) снижают ударную нагрузку и совместно с гидравлической системой улучшают копирование рельефа.



■ Возможность транспортировать каток-измельчитель по дорогам общего пользования благодаря наличию световой сигнализации и его габаритам.



■ Возможность регулировки высоты серги позволяет адаптировать каток-измельчитель к разным типам тракторов.

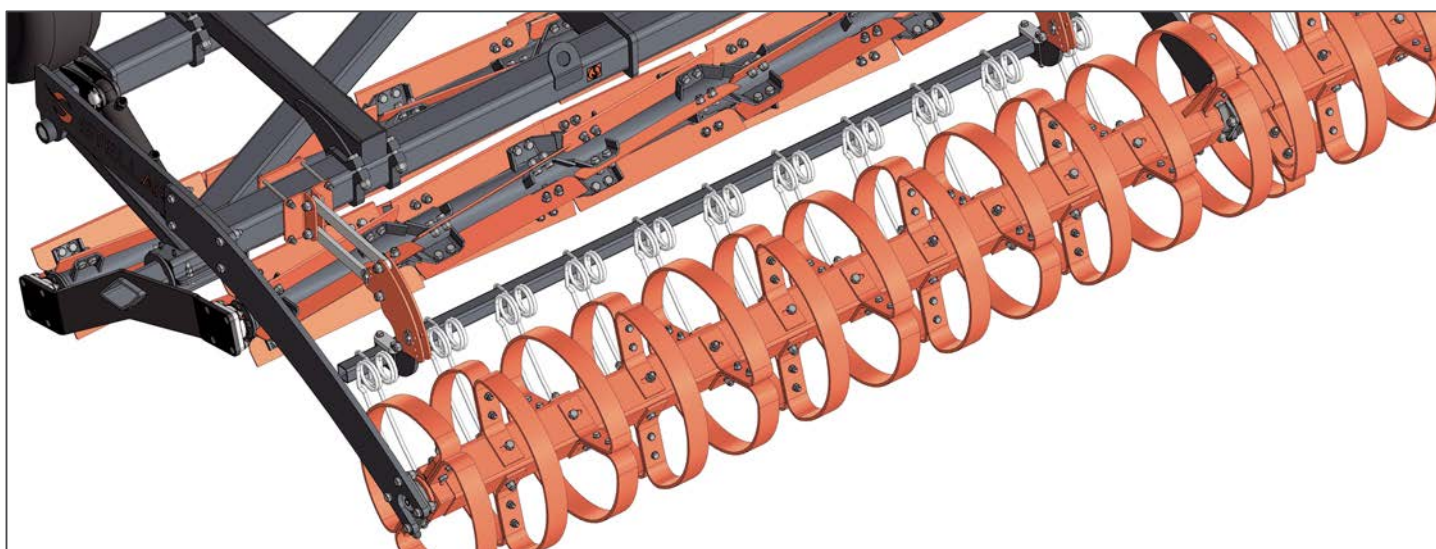

■ **ОПЦИЯ!**

Возможность дополнить агрегат прикатывающими катками, которые обеспечивают:

- глубокодействующее прикатывание почвы и хорошее выравнивание открытыми кольцами почвоуплотнителя;
- дополнительный эффект перемешивания пожнивных остатков с почвой за счёт её движения в почвоуплотнителе;
- самоочистку за счёт вибрации пластинчатых пружин.

■ Полимерное окрашивание деталей агрегата - отличная защита от коррозии и долговечность покрытия.

! Техническое совершенствование агрегата может привести к небольшим расхождениям между конструкцией и изображением в каталоге.

# БОРОНА СРЕДНЯЯ ЗУБОВАЯ ОДНОРЯДНАЯ (БСЗ)



STELLAR

Сертификат соответствия

Бороны средние зубовые однорядные STELLAR предназначены для закрытия влаги в период ранневесеннего боронования с одновременным распределением пожнивных остатков; обработки паров; рыхления поверхностного слоя почвы (до 8 см); разбивания комков и выравнивания поверхностного слоя почвы; уничтожения проростков и всходов сорняков; заделки удобрений; боронования посевов.

## ТЕХНИЧЕСКИЕ ХАРАКТЕРИСТИКИ

Показатель	БСЗ-15	БСЗ-19	БСЗ-21	БСЗ-25
Габаритные размеры в рабочем положении (Д/Ш/В), м	8,2/15,0/1,0	8,2/19,0/1,0	8,2/21,0/1,0	8,2/25,0/1,0
Габаритные размеры в транспортном положении (Д/Ш/В), м	12,5/3,9/2,6	14,0/3,9/2,6	15,6/3,9/2,6	17,3/3,9/2,6
Масса, т	2,6	3,0	3,3	3,8
Ширина захвата, м	15	19	21	25
Количество установленных борон БЗСС, шт.	15	19	21	25
Масса одной бороны БЗСС, кг	43	43	43	43
Шаг расстановки зубьев, мм	50	50	50	50
Глубина обработки почвы, см	до 8	до 8	до 8	до 8
Требуемая мощность трактора (колесного), л.с.	80-100	100-130	130-150	150-175
Тяговый класс трактора, тс	1,4-2	2-3	2-3	3
Рабочая скорость, км/ч	8-12	8-12	8-12	8-12
Производительность за час при скорости 10 км/ч, Га	15	19	21	25
Транспортная скорость, км/ч	25	25	25	25
Радиус поворота (min), м	11	12	13	14



## ПРЕИМУЩЕСТВА



■ Рама изготовлена из профиля квадратного сечения (150x150x8 мм), сталь марки 09Г2С.

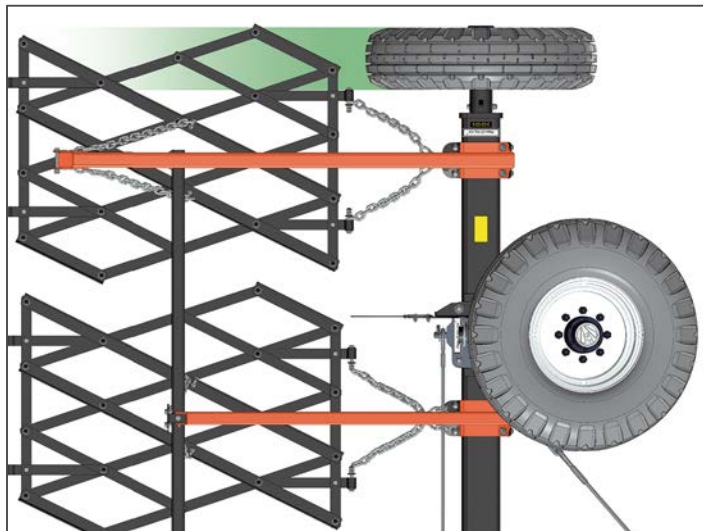

■ Благодаря перекрытию колёсного следа рабочими органами на поле не остаётся необработанных участков, которые могли бы создать проблемы на предпосевном этапе, и, как следствие, повлиять на равномерность всходов.

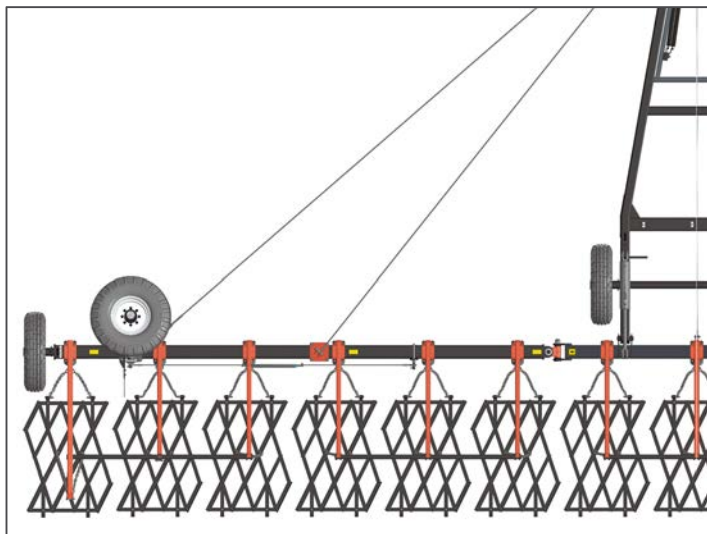

■ Канатная система балансировки рамы компенсирует пиковые нагрузки, защищая наиболее нагруженные узлы агрегата, и, тем самым, увеличивает срок службы орудия.



■ Усиленная борона БЗСС собственного производства.

■ Простая конструкция с минимальным количеством точек смазки и регулировки позволяет сократить время подготовки борона к работе.

■ Полимерное окрашивание борона – отличная защита от коррозии и долговечность использования, высокая стойкость покрытия к истиранию.

! Техническое совершенствование агрегата может привести к небольшим расхождениям между конструкцией и изображением в каталоге.

# БОРОНА СРЕДНЯЯ ЗУБОВАЯ ДВУХРЯДНАЯ (БСЗ)



Сертификат соответствия

Бороны средние зубовые двухрядные STELLAR предназначены для закрытия влаги в период ранневесеннего боронования с одновременным распределением пожнивных остатков; обработки паров; рыхления поверхностного слоя почвы (до 8 см); выравнивания поверхностного слоя почвы; уничтожения проростков и всходов сорняков; заделки удобрений; разбивания комков почвы.

## ТЕХНИЧЕСКИЕ ХАРАКТЕРИСТИКИ

Показатель	БСЗ-11-2
Габаритные размеры в рабочем положении (Д/Ш/В), м	9,7/11,0/1,0
Габаритные размеры в транспортном положении (Д/Ш/В), м	10,3/3,9/2,6
Масса, т	3
Ширина захвата, м	11,0
Количество установленных борон БЗСС, шт.	22
Масса одной бороны БЗСС, кг.	43
Шаг расстановки зубьев, мм	50
Глубина обработки почвы, см	до 8
Требуемая мощность трактора (колесного), л.с.	от 130
Тяговый класс трактора, тс	2
Рабочая скорость, км/ч	8-12
Производительность за час при скорости 10 км/ч, Га	11
Транспортная скорость, км/ч	25
Радиус поворота (min), м	11

## ПРЕИМУЩЕСТВА

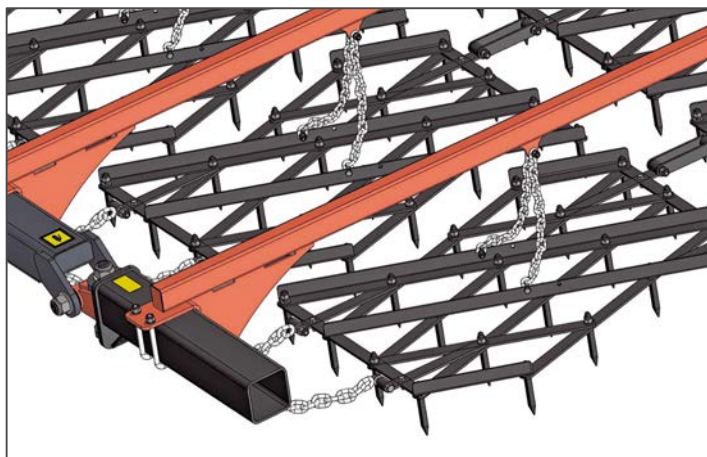

■ Рама изготовлена из толстостенного стального профиля квадратного сечения марки 09Г2С (150x150x8 миллиметров).

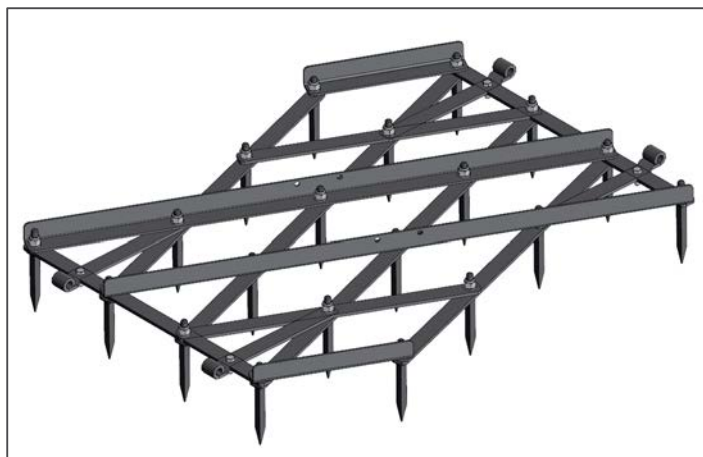

■ Усиленная борона БЗСС собственного производства.

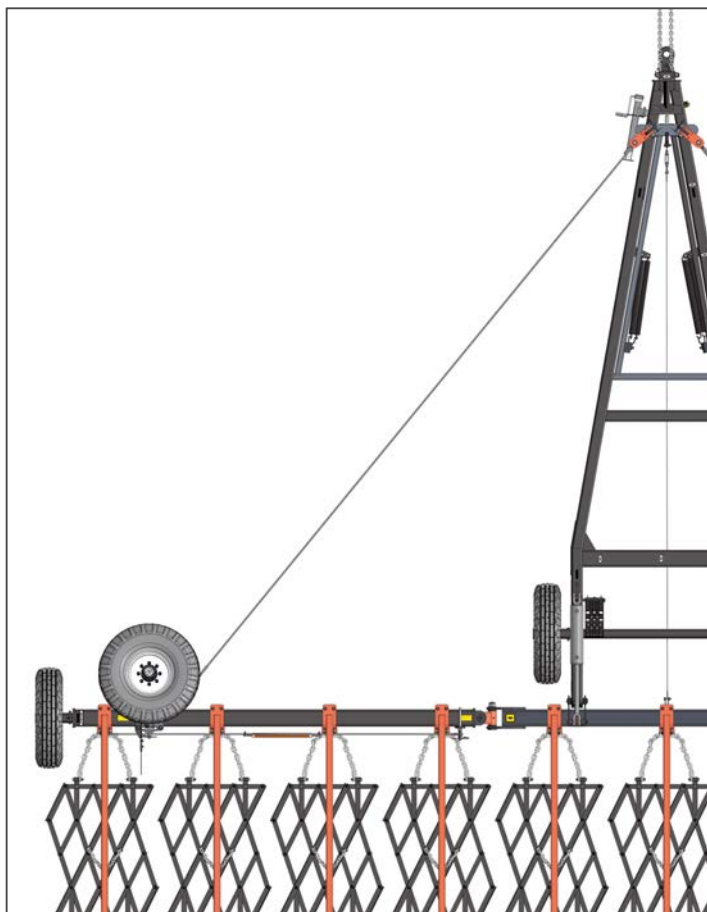

■ Канатная система балансировки рамы компенсирует пиковые нагрузки, защищая наиболее нагруженные узлы агрегата, и, тем самым, увеличивает срок службы орудия.

■ Полимерное окрашивание бороны – отличная защита от коррозии и долговечность использования, высокая стойкость покрытия к истиранию.

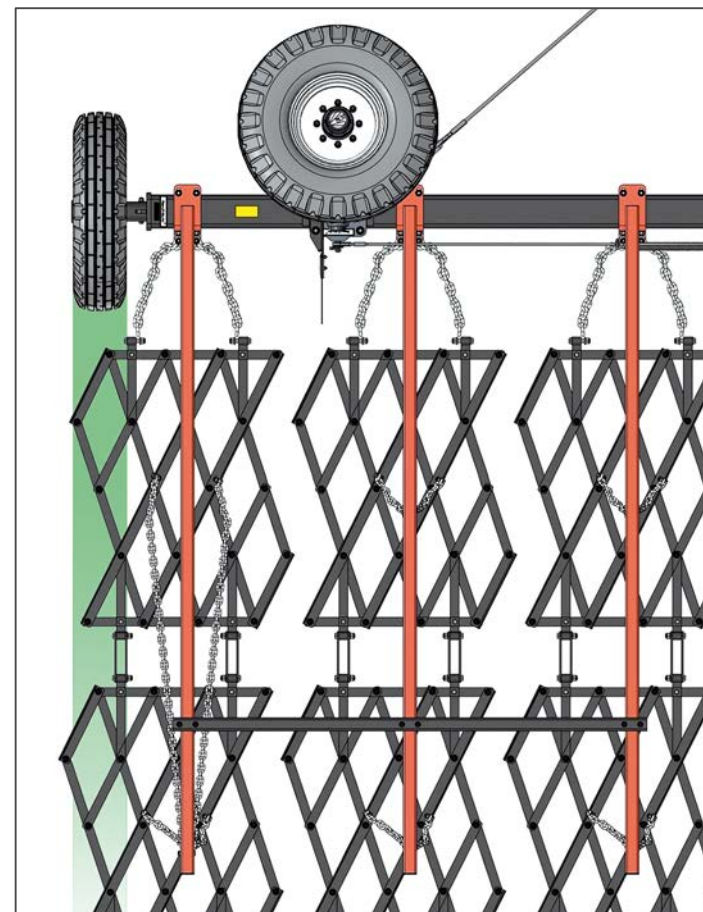

■ Благодаря перекрытию колёсного следа рабочими органами на поле не остаётся необработанных участков, которые могли бы создать проблемы на предпосевном этапе, и, как следствие, повлиять на равномерность всходов.

**!** Техническое совершенствование агрегата может привести к небольшим расхождениям между конструкцией и изображением в каталоге.

# БОРОНА СРЕДНЯЯ ПРУЖИННАЯ (БСП)



Сертификат соответствия

Бороны средние пружинные STELLAR предназначены для закрытия влаги в период предпосевного, довсходового, послевсходового и повторного боронования, для заделки удобрений в почву, обработки стерни, распределения растительных остатков, провокации сорняка и падалицы. Могут использоваться для сбора соломы в валки.

## ТЕХНИЧЕСКИЕ ХАРАКТЕРИСТИКИ

Показатель	БСП-15	БСП-18	БСП-21	БСП-24
Габаритные размеры в рабочем положении (Д/Ш/В), м	8,2/15,6/1,0	8,2/18,7/1,0	8,2/21,8/1,0	8,2/24,9/1,0
Габаритные размеры в транспортном положении (Д/Ш/В), м	12,5/3,9/2,6	14,0/3,9/2,6	15,6/3,9/2,6	17,3/3,9/2,6
Масса, т	2,3	2,9	3,3	3,8
Ширина захвата, м	15,1	18,2	21,3	24,3
Количество рабочих секций, шт.	10	12	14	16
Количество рабочих органов (спаренные пружинные зубья), шт.	200	240	280	320
Шаг расстановки зубьев, мм	38	38	38	38
Глубина обработки почвы, см	до 6	до 6	до 6	до 6
Диаметр зуба, мм	10	10	10	10
Требуемая мощность трактора (колесного), л.с.	80-100	100-130	130-150	150-175
Тяговый класс трактора, тс	1,4-2	2-3	2-3	3
Рабочая скорость, км/ч	12-18	12-18	12-18	12-18
Производительность за час при скорости 10 км/ч, Га	22,5	27,0	31,5	36,0
Транспортная скорость, км/ч	25	25	25	25
Радиус поворота (min), м	11	12	13	14

**!** Техническое совершенствование агрегата может привести к небольшим расхождениям между конструкцией и изображением в каталоге.

## ПРЕИМУЩЕСТВА



■ Рама изготовлена из толстостенного стального профиля марки 09Г2С.



■ Крайний брус БСП-24 имеет дополнительную ферму, увеличивающую его прочность.

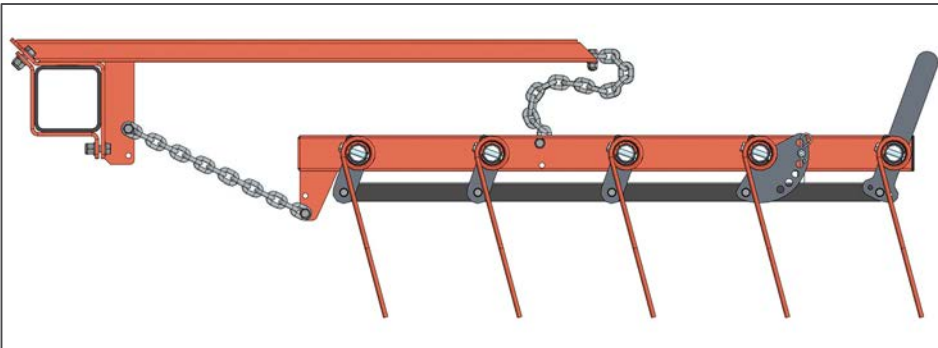

■ Полное копирование почвы рабочими секциями за счёт их свободного подвешивания на цепях.

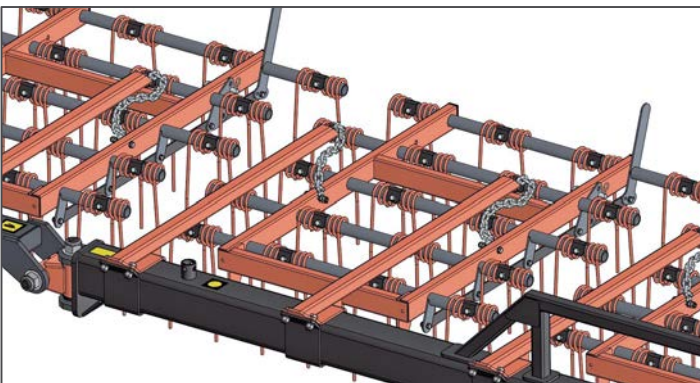

■ Лёгкие и прочные балки для крепления рабочих секций изготовлены из профильной трубы.

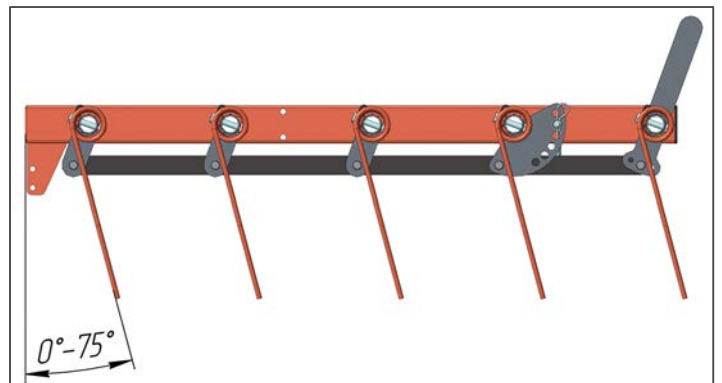

■ Широкий диапазон регулировки угла атаки зуба от 0° до 75° позволяет использовать орудие на различных операциях от сбора соломы и разрушения почвенной корки до деликатного послеуборочного боронования.

■ Полимерное окрашивание орудия – отличная защита от коррозии и долговечность использования, высокая стойкость к истиранию.

# БОРОНА ДИСКОВАЯ ДВУХРЯДНАЯ (БД)



Сертификат соответствия

**Двухрядные дисковые бороны STELLAR обеспечивают идеальное измельчение с интенсивным перемешиванием растительных остатков по всей поверхности почвы на глубину от 3,5 до 12 сантиметров. Предназначены для обработки полей после уборки зерновых и технических культур, весенней обработки зяби, обработки паров, предпосевной обработки почвы.**

## ТЕХНИЧЕСКИЕ ХАРАКТЕРИСТИКИ

Показатель	БД-7	БД-11
Габаритные размеры в рабочем положении (Д/Ш/В), м	6,9/7,2/1,9	6,9/11/1,9
Габаритные размеры в транспортном положении (Д/Ш/В), м	6,8/3/3,9	6,8/3/4
Ширина захвата, м	6,9	10,8
Масса (с кольцевым катком), т	6,2	8,8
Количество дисков, шт	57	90
Диаметр диска, мм	510	510
Угол атаки дисков (постоянный)	17°	17°
Тип диска	сферический, вырезной (ромашка)	сферический, вырезной (ромашка)
Расстояние между дисками в ряду, мм	240	240
Расстояние между рядами дисков, мм	820	820
Глубина обработки почвы, см	3,5-12	3,5-12
Рабочая скорость, км/ч	12-18	12-18
Производительность за 1 час основного времени (расчетная), Га	8,3 - 12,5	12,9 - 19,4
Требуемая мощность трактора (колесного), л.с.	от 270	от 375
Транспортная скорость, км/ч	25	25

## ПРЕИМУЩЕСТВА

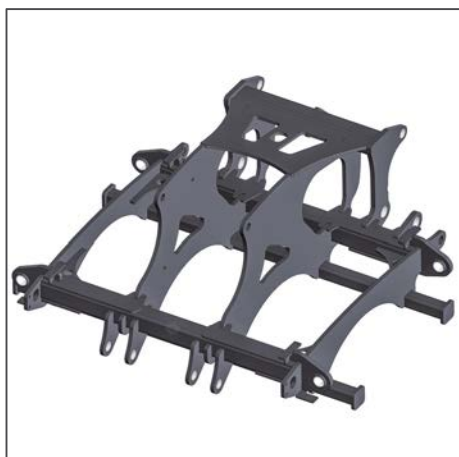

■ Рама изготовлена из толстостенного профиля квадратного сечения марки 09Г2С и качественного листового проката, что обеспечивает высокую прочность и долговечность конструкции.

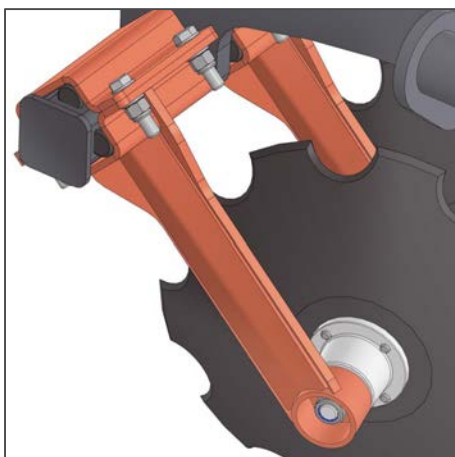

■ Каждая стойка с диском крепится к раме индивидуально. В месте крепления стойки рабочего органа к раме установлены резиновые амортизаторы (демпферы), которые воспринимают и смягчают ударные нагрузки при контакте диска с препятствиями, предотвращая поломку рабочего органа.



■ Стойки дисков оснащены надёжными подшипниковыми узлами, которые выдерживают высокие радиальные и осевые нагрузки, не требуют технического обслуживания, просты в монтаже и замене, что минимизирует трудоёмкость обслуживания борона и расходы на эксплуатацию.

**Возможность комплектации разными типами дисков.**

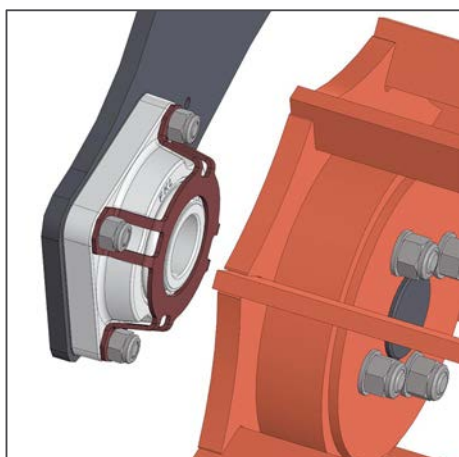

■ На прикатывающих катках установлены подшипниковые узлы специальной усиленной серии, они полностью необслуживаемые и имеют большой срок эксплуатации. Дополнительно установлена защита подшипника, которая препятствует наматыванию на него растительных остатков.

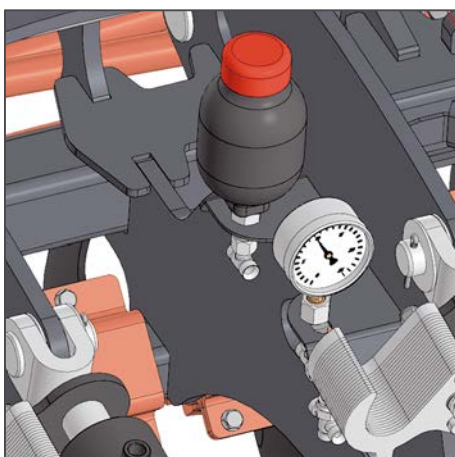

■ Постоянный гидравлический прижим боковых рабочих секций обеспечивает автоматическое копирование поверхности поля и сохранение постоянной глубины обработки.

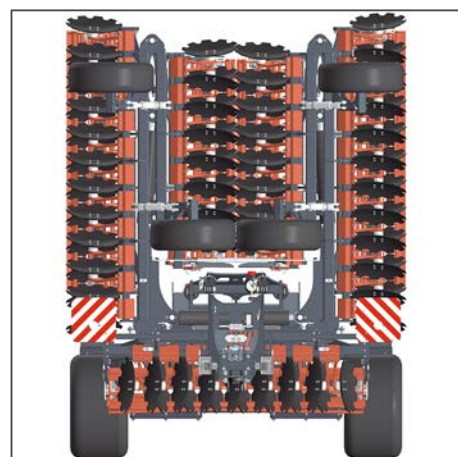

■ Компактные размеры в транспортном положении.

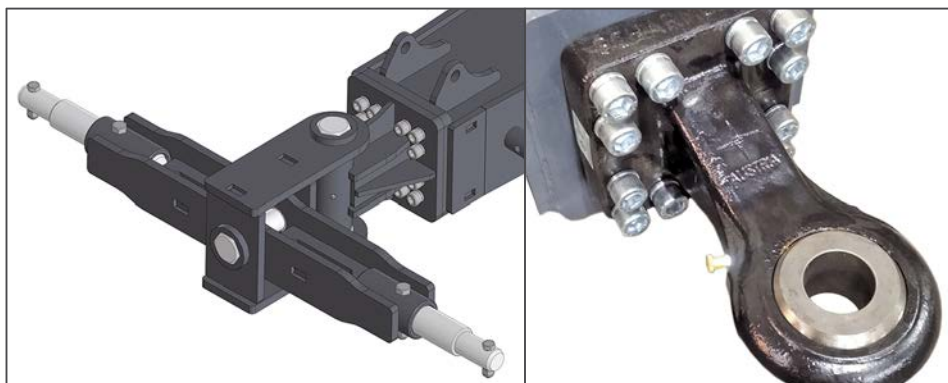

■ Полимерное окрашивание орудия – отличная защита от коррозии и долговечность использования, высокая стойкость к истиранию.

■ Борона оборудована сцепной петлёй под палец 50 мм, в качестве опции может быть установлен поперечный брус Cat 4, что даёт возможность агрегатирования с различными типами тракторов.

■ Простое обслуживание: минимум мест смазки и регулировок; регулировка по глубине обработки выполняется одним механизатором. Нет необходимости в дополнительной регулировке угла атаки и посадки дисков.

## БОРОНА ДИСКОВАЯ БД-7

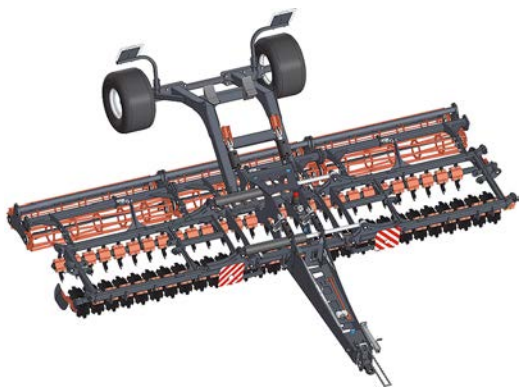

## БОРОНА ДИСКОВАЯ БД-11



Дисковая борона БД-7 может быть переоборудована в БД-11 путём установки дополнительных секций.



При работе на сухих и твердых почвах сложите крайние секции БД-11. Это даст возможность догрузить средние рабочие секции и улучшить врезание режущих дисков в твердую пересушенную почву.

■ Механизм складывания крайних секций на БД-11

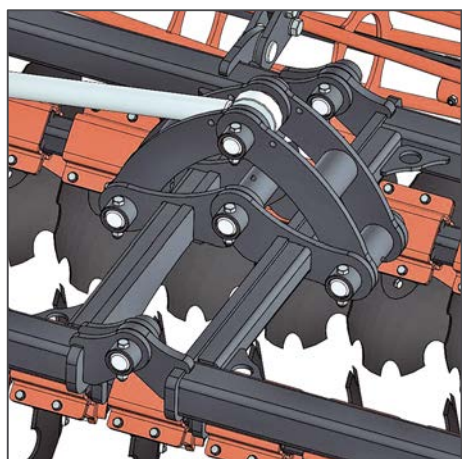

■ Работа со сложенными крайними секциями

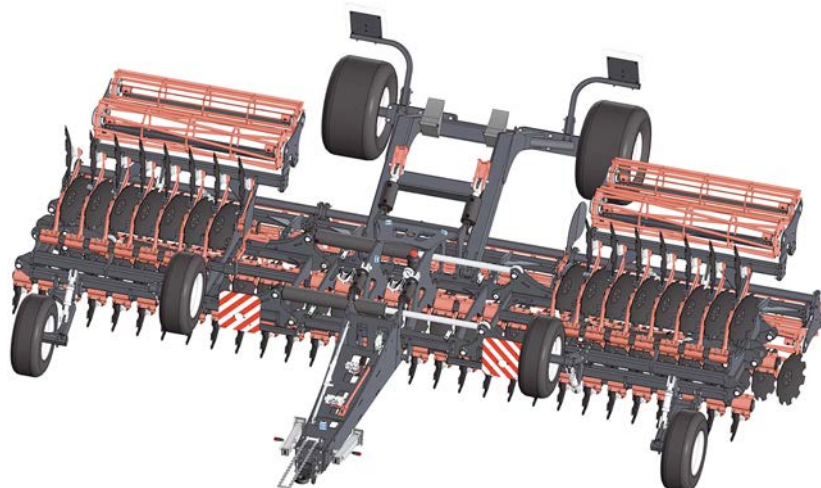





■ Каток тандемный трубчато-планчатый

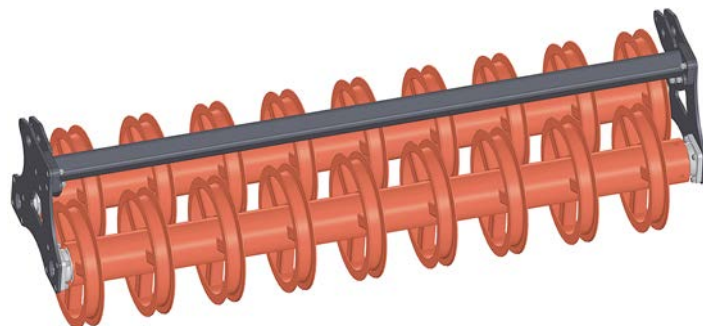

■ Каток тандемный кольцевой

**По желанию заказчика дисковая борона может быть укомплектована тандемным трубчато-планчатым катком (диаметр 400/350 мм) или тандемным кольцевым катком типа «земля по земле» (диаметр 450 мм)**

**Транспортная скорость 25 км/час и компактные габаритные размеры в транспортном положении позволяют оперативно перевезти борону с одного поля на другое.**



**Высокая рабочая скорость и минимальное время на подготовку к работе обеспечивают двухрядным дисковым боронам STELLAR высокую производительность.**



Техническое совершенствование агрегата может привести к небольшим расхождениям между конструкцией и изображением в каталоге.

# ПЛУГ ЧИЗЕЛЬНЫЙ (ПЧ)



Сертификат соответствия

Плуг чизельный STELLAR предназначен для безотвальной обработки почвы, позволяющей разрушать плужную подошву на глубине до 45 см. Разрушая переуплотнённый слой, чизельный плуг улучшает проникновение в почву влаги и питательных веществ, восстанавливает естественный газообмен, обеспечивает беспрепятственное развитие корневой системы растений. В результате активируются естественные биологические процессы, повышается плодородие почвы и урожайность.

⚠ Комплектуется двумя видами стоек - прямой чизельной (ПЧ-4,5) или параплау (ПЧ-4,5П).

## ТЕХНИЧЕСКИЕ ХАРАКТЕРИСТИКИ

Показатель	ПЧ-4,5	ПЧ-4,5П
Габаритные размеры в рабочем положении (Д/Ш/В), м	3,3/4,9/1,8	3,3/4,9/1,8
Ширина захвата, м	4,5	4,5
Масса, т	2,8	2,9
Стойка	прямая чизельная	параплау
Количество стоек, шт.	11	10
Глубина обработки почвы, см	25-45	25-45
Рабочая скорость, км/ч	до 10	до 10
Производительность за 1 час основного времени (расчетная), Га	4	4
Требуемая мощность трактора (колесного), л.с.	от 300	от 300
Тяговый класс трактора, тс	5	5
Способ агрегатирования	навесной	навесной



Техническое совершенствование агрегата может привести к небольшим расхождениям между конструкцией и изображением в каталоге.

## ПРЕИМУЩЕСТВА

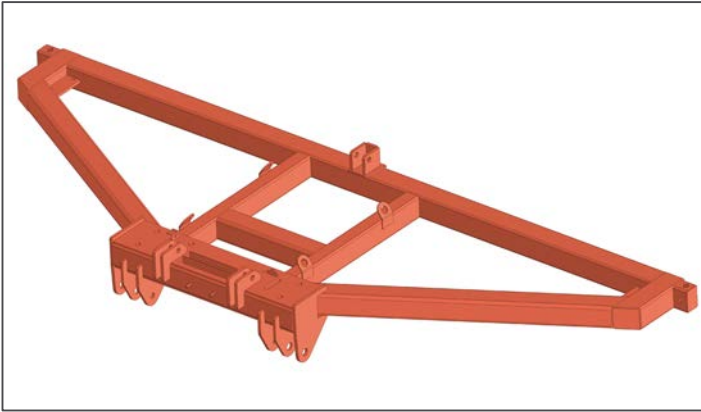

■ Рама изготовлена из толстостенного стального профиля квадратного и прямоугольного сечения марки 09Г2С и качественного листового проката, что обеспечивает высокую надёжность и долговечность конструкции.

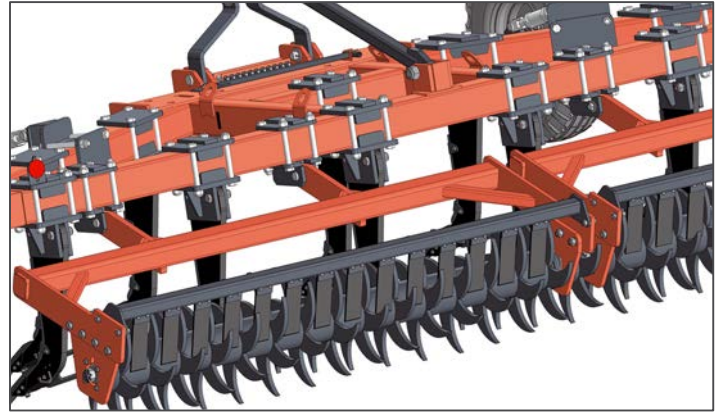

■ Тяжёлый каток оснащён зубьями с агрессивным профилем и чистиками. Каток может быть установлен как в активном, так и в пассивном положении.

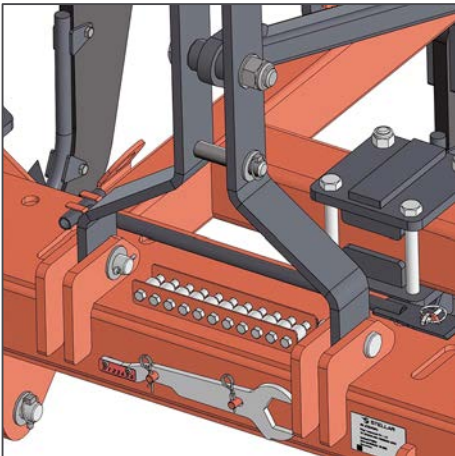

■ При наезде на препятствие стойки и раму от поломки защищают срезные болты. Комплект запасных срезных болтов установлен на раме плуга.

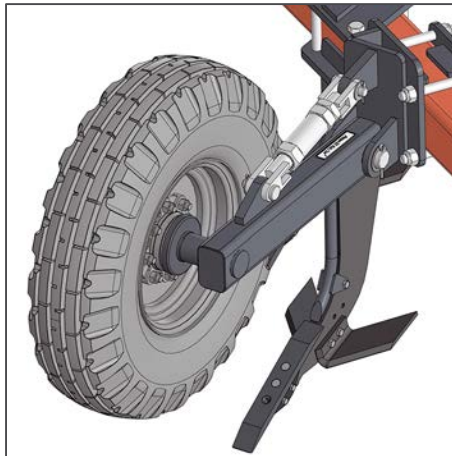

■ Простая регулировка глубины обработки при помощи опорных колёс. Специальный ключ для регулировки закреплён на раме плуга.

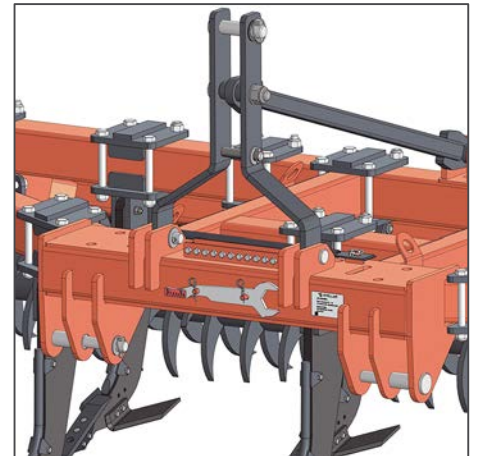

■ Универсальное прицепное устройство позволяет агрегатировать плуг с тракторами, оборудованными навесными устройствами Категорий 3 и 4 по ISO 730.



■ Прямая чизельная стойка оснащена сборными рабочими органами, что позволяет заменять только изношенные части. Долото двухстороннее - в случае износа его можно перевернуть и работать дальше.



■ Стойка парашюту рыхлит почву в глубине пласта, приподнимая её. Оснащена сборными рабочими органами, что позволяет заменять только изношенные части. Меньше тяговое усилие на 1 м ширины по сравнению с прямой чизельной стойкой.

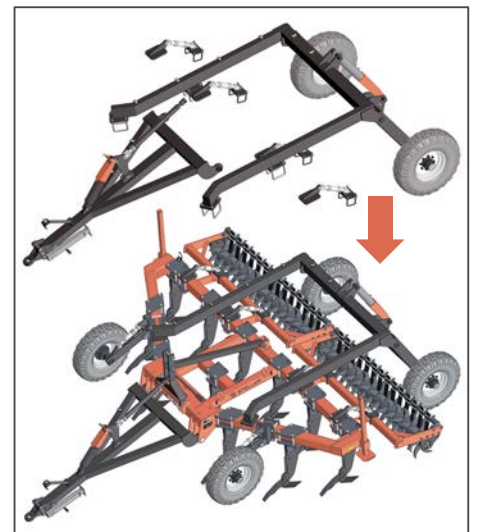

■ **ОПЦИЯ!** Тележка транспортная ТТ-4,5 позволяет агрегатировать плуг с тракторами, имеющими только прицепную скобу.



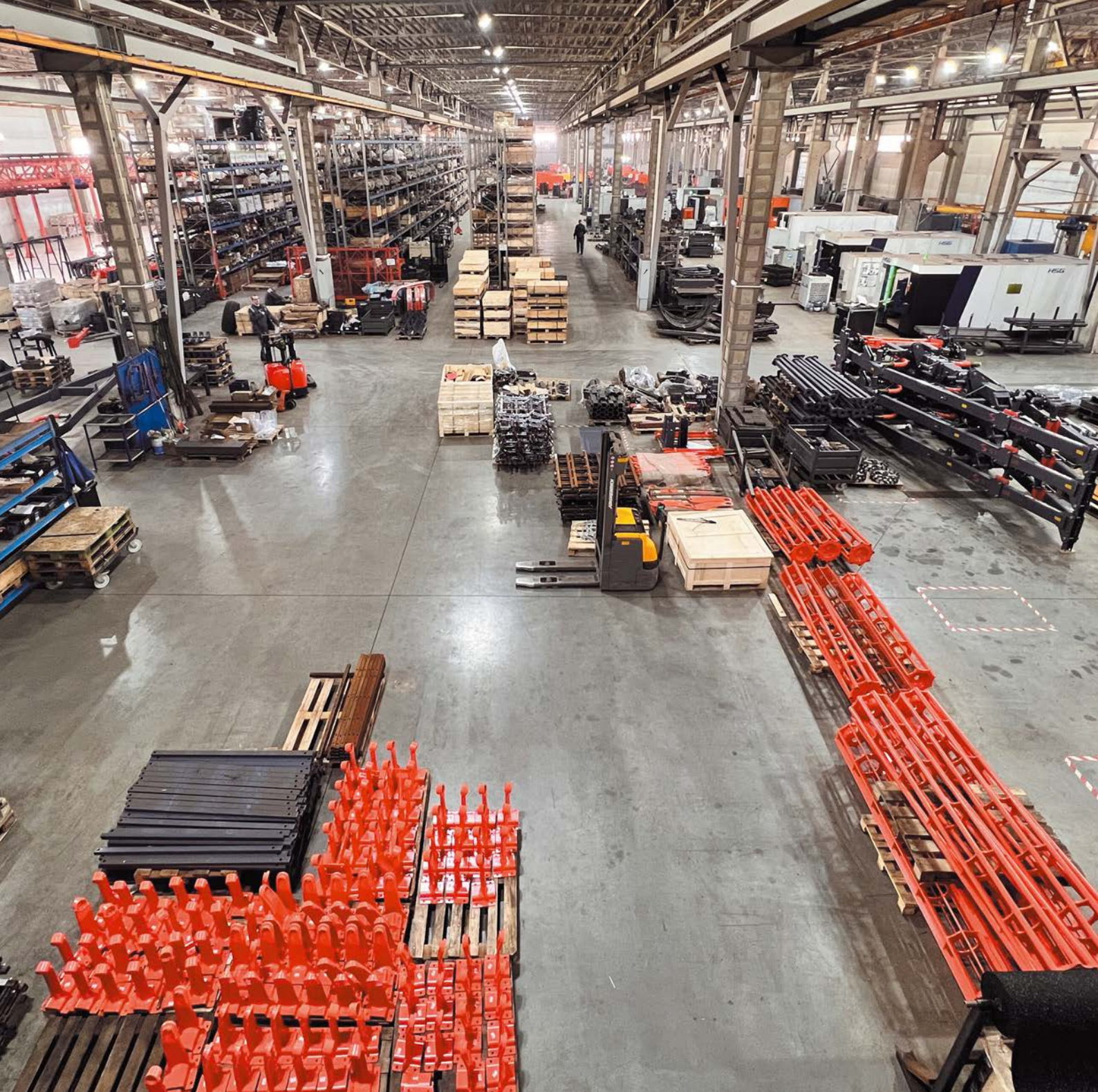



**АО «СТЕЛЛАР»**

656922, Алтайский край,  
г. Барнаул, ул. Звёздная, 13Б  
**[www.stellar-factory.com](http://www.stellar-factory.com)**

Дилер в регионе: